

F

CARACTÉRISTIQUES 911B.00

Longueur = 240 mm	Largeur = 90 mm
Poids = 1,1 Kg	
Echelle du graphique = 5 à 60 bar	
Graduation = 2,5 bar	
Longueur du flexible = 360 mm	
Longueur du cordon de démarrage = 1850 mm	
Nombre de courbes enregistrées = 12 (cylindres possibles)	
Largeur de la courbe = 60 mm	
Coffret BV.911B = 430 x 340 x 85 mm	

DESCRIPTION

- 1 - Renvoi d'angle réf : 911B.017
- 2 - Fausses bougies
- 3 - Bouton de décompression
- 4 - Faux injecteurs
- 5 - Flexible réf : 911B.SE2
- 6 - Cordon de démarrage réf : 911B.016
- 7 - 100 fiches graphiques réf : 911B.FC
- 8 - Interrupteur de commande du démarreur
- 9 - Levier d'avance de la fiche graphique

UTILISATION

1 - Préparation du compressiomètre

Insérer une fiche graphique vierge sur la table d'enregistrement **fig 2**. Pousser la table à fond. Brancher le cordon de démarrage en dessous de la poignée de l'appareil.

2 - Préparation du moteur

Le moteur doit être chaud et la batterie en bon état. Neutraliser l'arrivée de gazole. Déposer tout les injecteurs ou les bougies de préchauffage. Donner un coup de démarreur (attention aux joints et rondelles) pour éliminer les particules de calamine. Brancher le cordon de démarrage comme indiqué **fig 3**.

3 - Contrôle de la compression d'un cylindre

Monter un faux injecteur (ou une fausse bougie) correspondant au modèle d'injecteur (ou de la bougie) monté sur le cylindre N°1. Voir le tableau d'affectations page 7. Visser le raccord de l'appareil sur le faux injecteur (ou sur la fausse bougie). Dans les cas d'accès difficiles, intercaler le renvoi d'angle entre le flexible et le raccord. Faire tourner le moteur en actionnant le démarreur avec le bouton repère 8 situé sur la poignée. Observer l'aiguille ; lorsqu'elle est stabilisée au maximum de sa déviation, arrêter l'essai. Décompresser en appuyant sur le bouton repère 3 situé à droite. L'aiguille revient à zéro, il est alors possible de démonter le raccord du faux injecteur (ou de la fausse bougie).

4 - Contrôle des compressions des autres cylindres

Après avoir avec le levier, avancé d'un cran la fiche graphique. Recommencer l'opération "3" sur les autres cylindres.

5 - Analyse des résultats

Pendant le contrôle, une montée rapide de l'aiguille est le signe d'une bonne étanchéité au niveau de la segmentation, des soupapes et du joint de culasse. Le graphique enregistré indique la valeur de la pression en fin de compression dans chaque cylindre contrôlé. Les valeurs nominales et leur tolérances sont indiquées dans les manuels de constructeurs ou les éditions techniques de spécialistes. Pour trouver ou se situe une fuite, utiliser le détecteur de fuite FACOM référence 910A + 910.06.

ENTRETIEN

Maintenir l'appareil propre, nettoyer périodiquement les filetages des faux injecteurs et des fausses bougies.



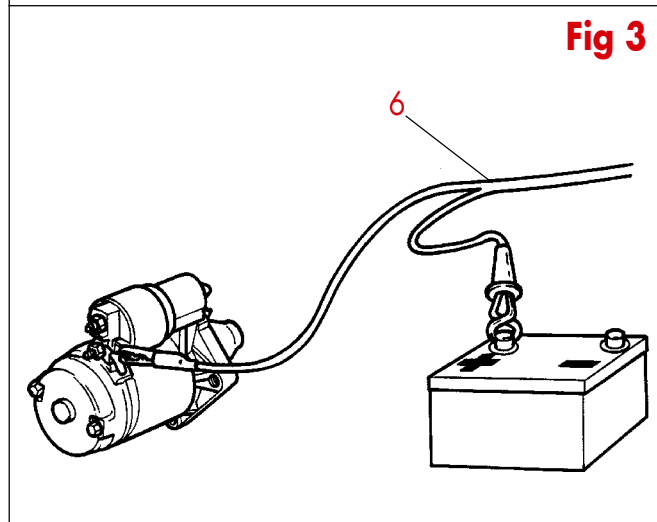
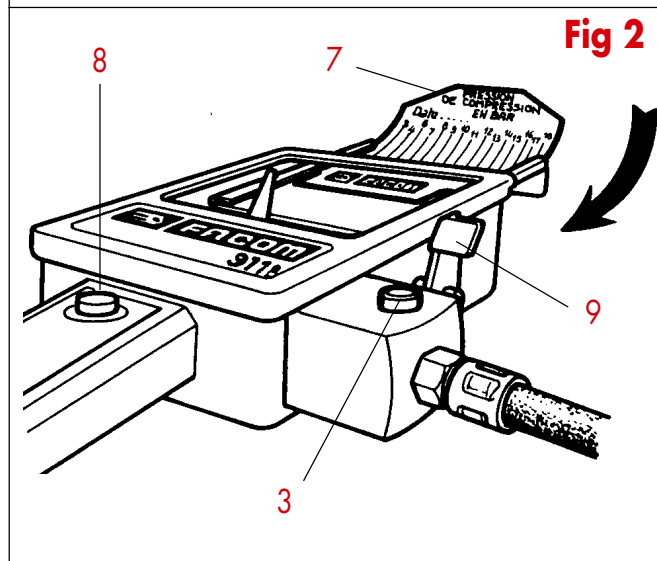
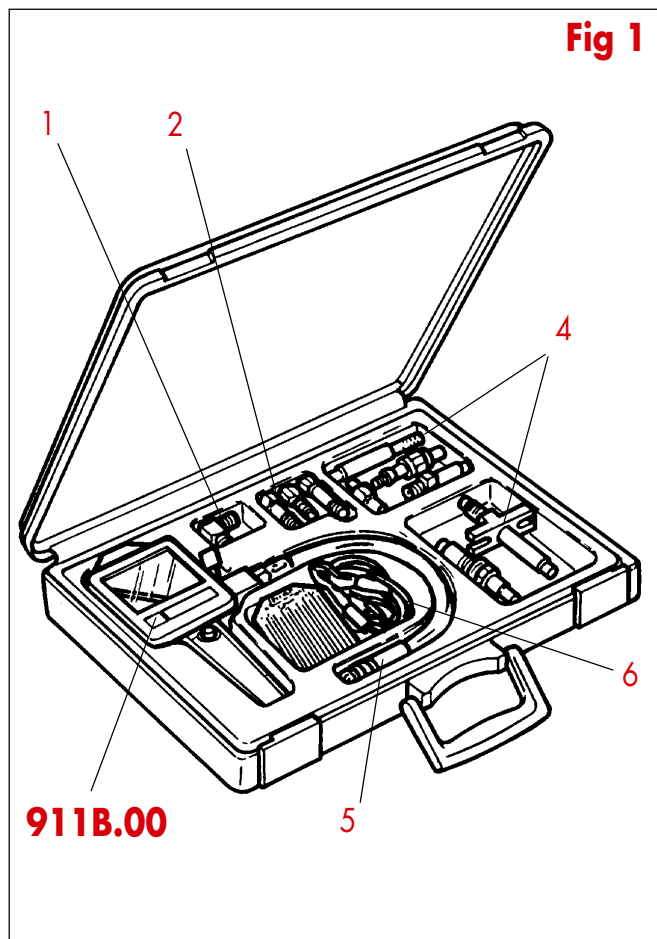



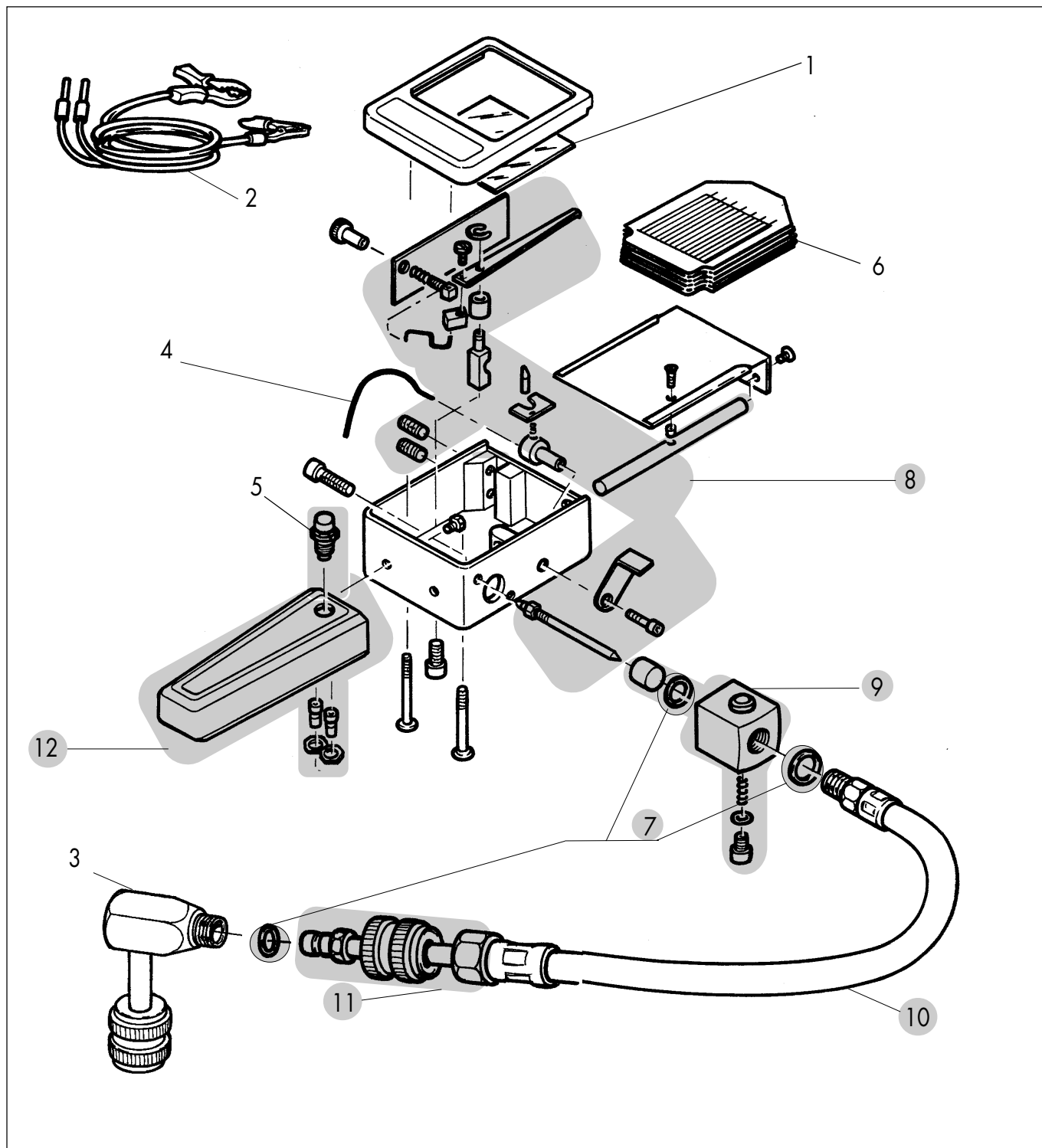



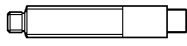
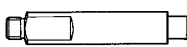
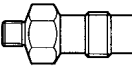
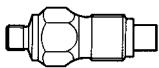
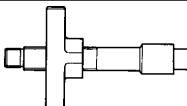
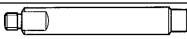









En France, pour tous renseignements techniques sur l'outillage à main, téléphonez au 01 64 54 45 14

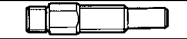

Pièces détachées - Spare parts - Ersatzteile
Onderdelen - Piezas de recambios - Pezzi di ricambio

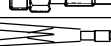
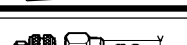
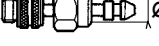

911B.00			
1	911B.012	7	911B.RN1
2	911B.016	8	911B.RN2
3	911B.017	9	911B.SE1
4	911B.0023	10	911B.SE2
5	911B.033	11	911B.SE3
6	911B.FC	12	911B.SE5

Réf		DIESEL
911B.018		CITROËN CX25D - FIAT 242D - FORD Granada D - PEUGEOT J5D RENAULT Fuego D - VOLKSWAGEN Santana D
911B.019		ALFA ROMEO 75TD2,0 - FIAT Ritmo D - FORD Granada D (80→) - Transit D (81→83) LANCIA Thema D - RENAULT 18D - 20D - 30D - Master - ROVER 2400D - SEAT Ibiza CLX TD (92) - Malaga 1,7XL
911B.020A		AUDI 80TD - BMW 324D - 524D - CITROËN BX D - Visa D - Jumper 1,9D & TD FIAT Uno 1,4TD & 1,6DS - Tipo 1,7TD - Fiorino 1,7D - Punto STD - Tempra 1,9D & TDS - Croma D FORD Fiesta 1,8D - TD - Escort 1,8D - Livraison D - Sierra 1,8TD & CLX TD - Mondeo 1,8 NISSAN Sunny 2,0D SLX - Primera 2,0D LX - Serena 2,0D LX - Vanette pratic 2,0 - LANCIA D MERCEDES 190D - 200D - 220D - 240D - 300D - OPEL Astra 1,7D & TD - Omega 2,3TD PEUGEOT 305 - 505 - 604D - Boxer 1,9D & TD - RENAULT Clio 1,9TD - R19 GTD - Express 1,6D ROVER 218 GSD - SEAT Toledo CL 1,9D - Cordoba CLX1,9 - Ibiza (93) - VOLVO 240 à 760D VOLKSWAGEN Polo - Golf TD & GTD - Caravelle 2,4 - Passat TD - Vento TD - Transporter 1,9D
911B.021		CITROËN AX14D - ZX1,9D & TD - BX19TGD - Xantia 1,9D & TD - XMD & DT - C15D - Jumpy 1,9TD FORD Scorpio 2,5TD - LANCIA Delta - MAZDA 626 2,0D NISSAN Patrol LX - OPEL Vectra 1,7D - Reckord - Ascona - PEUGEOT 106 XTD (→195) - 205 GRD & TD - 306 D 309 SRDT - 405 GRD & SRD - 605 SVDT - RENAULT R21 1,9 & 2,1 GTD - Safrane 2,1TD ROVER 114 - SEAT Ibiza 1,7D - Ronda D - Malaga D
911B.022		ALFA ROMEO A12D - A13D - Giulia D FORD Transit D (except, behalve : 2,5l) - MERCEDES 190D2,5 - PEUGEOT 306 TD - J5 TD2,5 RENAULT R25TD - Espace 3 TD - Trafic 1,4 - ROVER Land Rover Sherpa D
911B.023		FIAT (anciens modèles - early models - oude modellen)
911B.024		BMW 324TD (92) - 325TD (92) - 524TD (92) - 525TD & TDS (92) - RENAULT Safrane 2,5TD
911B.025		MERCEDES 190 D & TD - 200D - 240D - 250D & TD - 300D - 350D
911B.026		VOLKSWAGEN Polo 1,4D - SEAT Terra D - PEUGEOT 106 (95I→) - Boxer - 605
911B.027		AUDI 100 TDI
911B.028		ROVER 220SDI, 420SDI, 620SDI
911B.029		MITSUBISHI Galant GLX D, Pajero GLX Turbo, Space Wagon 2,0 GLX - TOYOTA Carina & Corolla 2,0 D
911B.030		MERCEDES 2,5C & E
911B.031		FORD Transit 2,5D
911B.032		AUDI 80 1,9TDI - SEAT Inca 1,9D - VOLKSWAGEN Polo 1,9TDI, Golf 1,9TDI, Sharan 1,9TDI
911B.034		ALFA ROMEO 164, CHRYSLER Voyager SE TD 93 - FORD Scorpio 2,5TD
911B.035		ALFA ROMEO - FIAT - LANCIA Moteur JTD 1,9 ET 2,4
911B.036		MERCEDES C220 CDI / A170 CDI
911B.040		MERCEDES (anciens modèles - early models - oude modellen) - PEUGEOT 404D - 504D
911B.041		PEUGEOT 204D - 304D
911B.042		CITROËN AX D - ZX D & TD - BX D - GTD - Xantia D & TD - CX D - XM D12 - Jumper D & TD - C15 - FIAT Fiorino Punto STD - Tipo SX - Uno TD - FORD Fiesta - Escort - Sierra TD - ScorpioTD - LAND ROVER Defender 110 - Discovery TDI MERCEDES 190 - 250C - NISSAN Patrol - Vanette pratic - OPEL Astra 1,7D - Omega - PEUGEOT 106 - 205 - 306 309 - 405 - RENAULT R21 - R25 - Espace - Express - Trafic - ROVER 114 - 218 - SEAT Cordoba - Ibiza - Terra vitre VOLKSWAGEN Golf - Caravelle - Passat - Polo - Vento - Transporter
911B.043		AUDI 80 TD - OPEL Vectra 1,7D - SEAT Malaga
911B.046		OPEL Corsa TD1,5
911B.047		CITROËN Saxo - PEUGEOT 106 TUD5 (95 →I) Ø 10 x 100
911B.048		PSA HDI
911B.049		MERCEDES C220 CDI
911B.044		Ø 12 mm
911B.045		Ø 14 mm
911B.AMM		Adaptateur pour utilisation des faux injecteurs MOTOMETER (marque déposée).